

Экспликация помещений квартир

Номер помещения	Наименование	Площадь, м ²	Кат. помещения
1	Общая комната с зоной кухни	56.15	
2	Спальня	216.22	
3	Кухня	183.29	
4	Ванная	59.40	
5	Санузел с душевой	19.30	
6	Прихожая	79.46	
7	Встроенный шкаф	5.67	
8	Лоджия	24.05	
10	Санузел	2.20	
Итого		645.74	

Экспликация общедомовых помещений

Номер помещения	Наименование	Площадь, м ²	Кат. помещения
11	Межквартирный коридор	51.45	
12	Межквартирный коридор	45.24	
13	Тамбур-шлюз 1 типа (лифтовой холл)	9.32	
14	Лестничная клетка №2 (Тип Н2)	16.61	
15	Лестничная клетка №1 (Тип Н2) с устройством тамбур-шлюза 1 типа с подпором воздуха при пожаре	16.78	
16	Тамбур	4.88	
17	Лифтовой холл (пожаробезопасная зона)	28.54	
Итого		168.82	

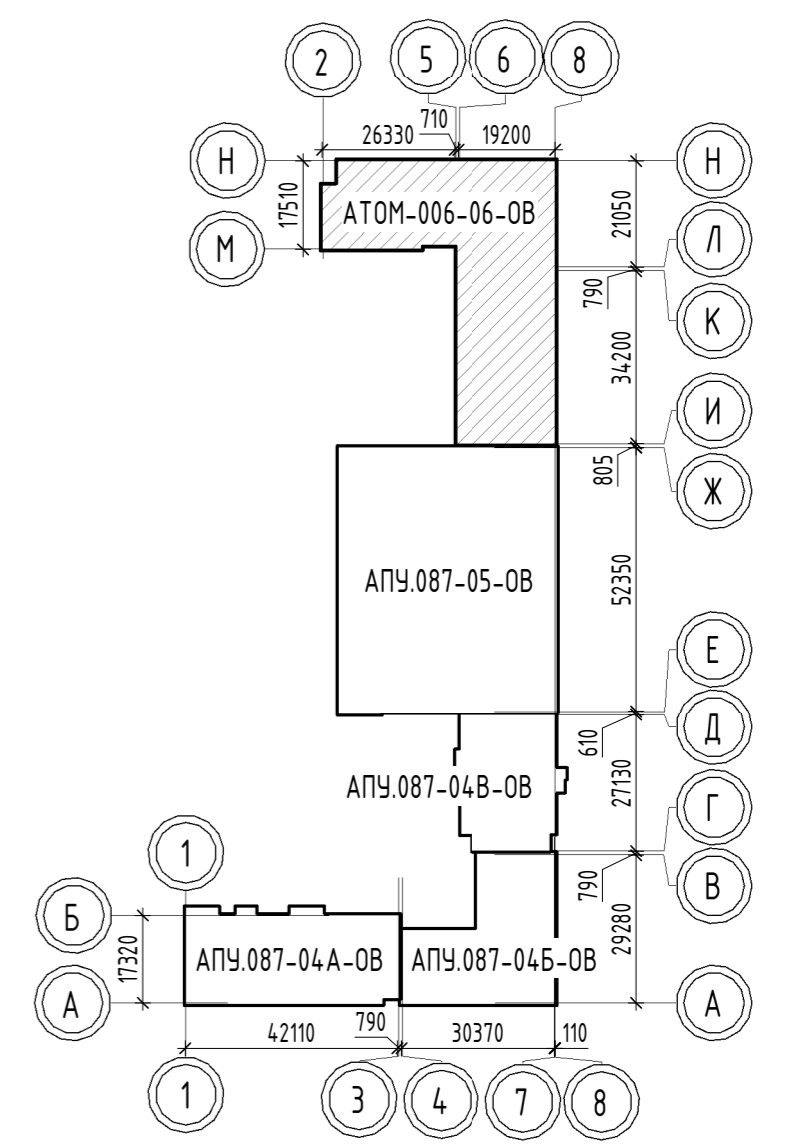

- Примечание:
1. Все подводки к приборам отопления "Roual Thermo" выполнять трубой металлопластиковой "MLC Стропол" диаметром 16x2,0 мм.
 2. Узлы пересечения трубопроводов отопления и водоснабжения см. на схеме лист 36.
 3. Узлы пересечения трубопроводов отопления при поворотах и ответвлениях см. на листе 35.
 4. Все металлопластиковые трубы, проложенные в межквартирном коридоре от коллектора до квартира, прокладывать в теплоизоляции Энергофлекс Super Protect, толщиной 9 мм.
 5. Все металлопластиковые трубы, проложенные в пределах квартиры, прокладывать в гофротрубе.
 6. Для защиты трубопроводов, проложенных в полу, в дверном проеме (внутриквартирные двери) установить швеллер 6.
 7. Металлопластиковые трубы, проходящие в полу в межквартирном коридоре в районе температурного шва, прокладывать в гильзах из металлических труб длиной 0,5 м.
 8. Все арматуру, установленную в системах отопления смотреть на схемах соответствующих систем.
 9. Для 11-13 этажей приборы отопления для жилых квартир одного типоразмера, термостатические золотки имеют одинаковые настройки. Для системы обслуживающей общедомовые помещения (ЛК, ЛХ) и межквартирный коридор типоразмеры приборов указаны в зависимости от этажей.

АТОМ-006-06-0В1					
Жилые дома со встроенными помещениями общественного назначения в квартале улиц Ползунова - Замяткина - Дачиловская - Краснофлотцев в Орджоникидзевском районе г. Екатеринбург. 3 очередь строительства.					
Изм.	Кол-во	Лист	№ док.	Подп.	Дата
Разработал	Иванов	1	09/22	Иванов	09/22
Проверил	Пашаева	1	09/22	Пашаева	09/22
Нач. отдела	Пашаева	1	09/22	Пашаева	09/22
Н. контр.	Ташлюков	1	09/22	Ташлюков	09/22
27-этажный жилой дом		Стация	Лист	Листов	
Отопление. План 11-13 этажа		Р	14		

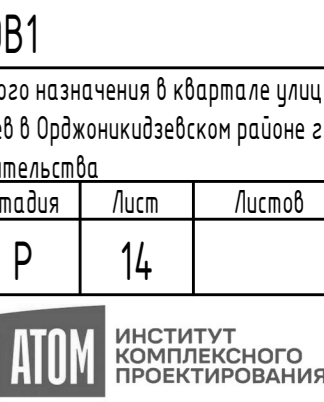

Согласовано: _____
 Подпись: _____
 Дата: _____